

## FSP 10 1000 W55 AL (101 010)

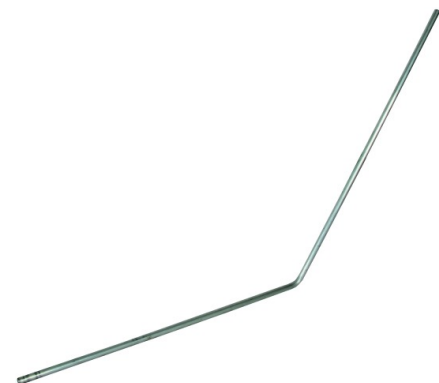

Abbildung unverbindlich

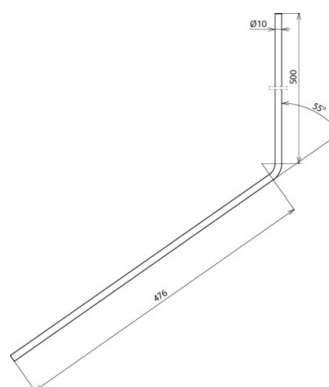

Typ	FSP 10 1000 W55 AL
Art.-Nr.	101 010
Gesamtlänge	1000 mm
Werkstoff	Al
Durchmesser Ø	10 mm
Max. Böenwindgeschwindigkeit	224 km/h
Gewicht	208 g
Zolltarifnummer	85389099
GTIN (EAN)	4013364138698
VPE	10 Stk.

Änderungen in Form und Technik, bei Maßen, Gewichten und Werkstoffen behalten wir uns im Sinne des Fortschrittes der Technik vor. Die Abbildungen sind unverbindlich.